

Zbiornik Retencyjny ZR-600

Zbiornik Retencyjno-przepompowy

ZR-600

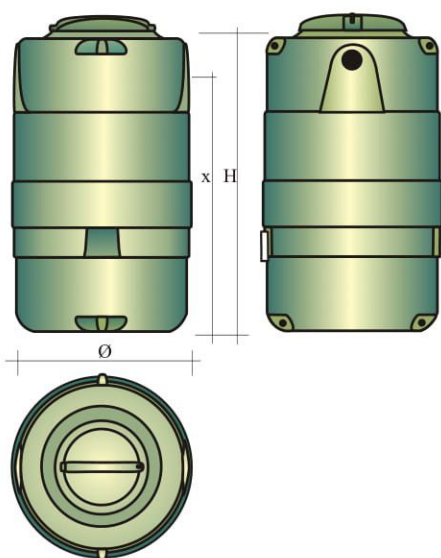

OPIS BUDOWY I ZASTOSOWANIA

ZR-600 Zbiornik o kształcie pionowym przeznaczony głównie jako zbiornik retencyjny stosowany przy budowie większych oczyszczalni uzupełniająca dany typoszereg lub jako dozująco-przepompowy.

Może być też wyposażony w kosz filtracyjny AF20/200 i zastosowany po istniejącym szczelnym szambie przed drenażem rozsączającym jako adaptacja szamba na oczyszczalnię przydomową.

Zbiornik jest monolityczny formowany z polietylenu metodą rotomoldingu w w piecach przy wysokiej temperaturze.

TYP ZBIORNIKA	POJEMNOŚĆ [litrów]	WAGA [kg]	WYMIARY [m]	
			Ø	H
Zbiornik ZR-600	600	32	0.78	1.32

Schemat przepompowni

Nadstawki

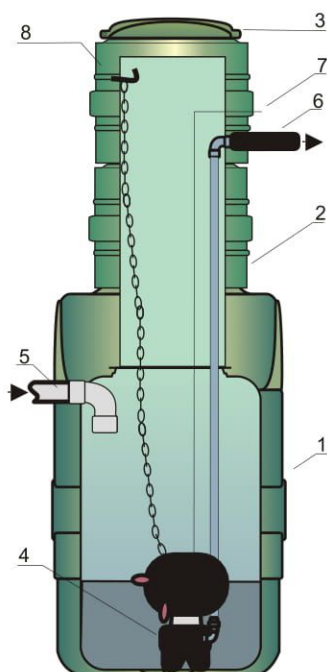

OZNACZENIA:

1. Studzienka ZR-600
2. Nadstawki NZ-50/50
3. Pokrywa POK-50
4. Pompa do ścieków
5. Rura wlotowa PCV
6. Rura tłoczna PE
7. Kabel zasilający
8. Zawieszka pompy



NZ-30/50

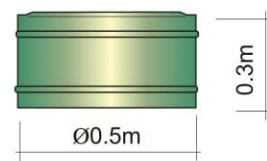

NZ-50/50

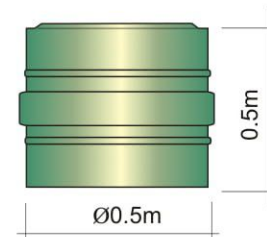

Nadstawki o symbolu [NZ] i podanych obok wymiarach są przeznaczone do nadbudowy włączów na zbiornikach oczyszczalni przydomowych.

Deklaracja zgodności do urządzeń stosowanych zgodnie z normą: EN 12566